

PRTE DE PROJETO:XXXXX  
 ART DE EXECUÇÃO:XXXXXX

Configuração Para Plotagem:  Modelo PREFEITURA  
 Arquivo em Anexo

TÍTULO: **CONSTRUÇÃO**

ATIV./USO: **UNIRRESIDENCIAL**

LOCAL:

ESCALA: Indicada DATA: Julho/ 21

CONTEUDO:

**LOCAÇÃO DOS PILARES**

QUADRO DE AREA:		PRANCHA
ÁREA DO TERRENO	360,00m <sup>2</sup>	
ÁREA TERREO-CORPO PRINCIPAL	137,46m <sup>2</sup>	
ÁREA TERREO - VARANDA	56,30m <sup>2</sup>	<b>01/01</b>
ÁREA TOTAL À CONSTRUIR	193,77m <sup>2</sup>	

AUTOR DO PROJETO	PROPRIETARIOS:
ARQUITETO NUM CLIQUE CAUBR xxxxxxxxxxxx	xxxxxxxx xxxxxxxxxxx xxxxxxxx CPF n°xxx.xxx.xxx-xx
RESP. TEC. PELA EXECUÇÃO DA OBRA	xxxxxxxx xxxxxxxxxxx xxxxxxxx CPF n°xxx.xxx.xxx-xx

EMAIL: xxxxxx@XXXX.com / (xx) x xxxx-xxxx

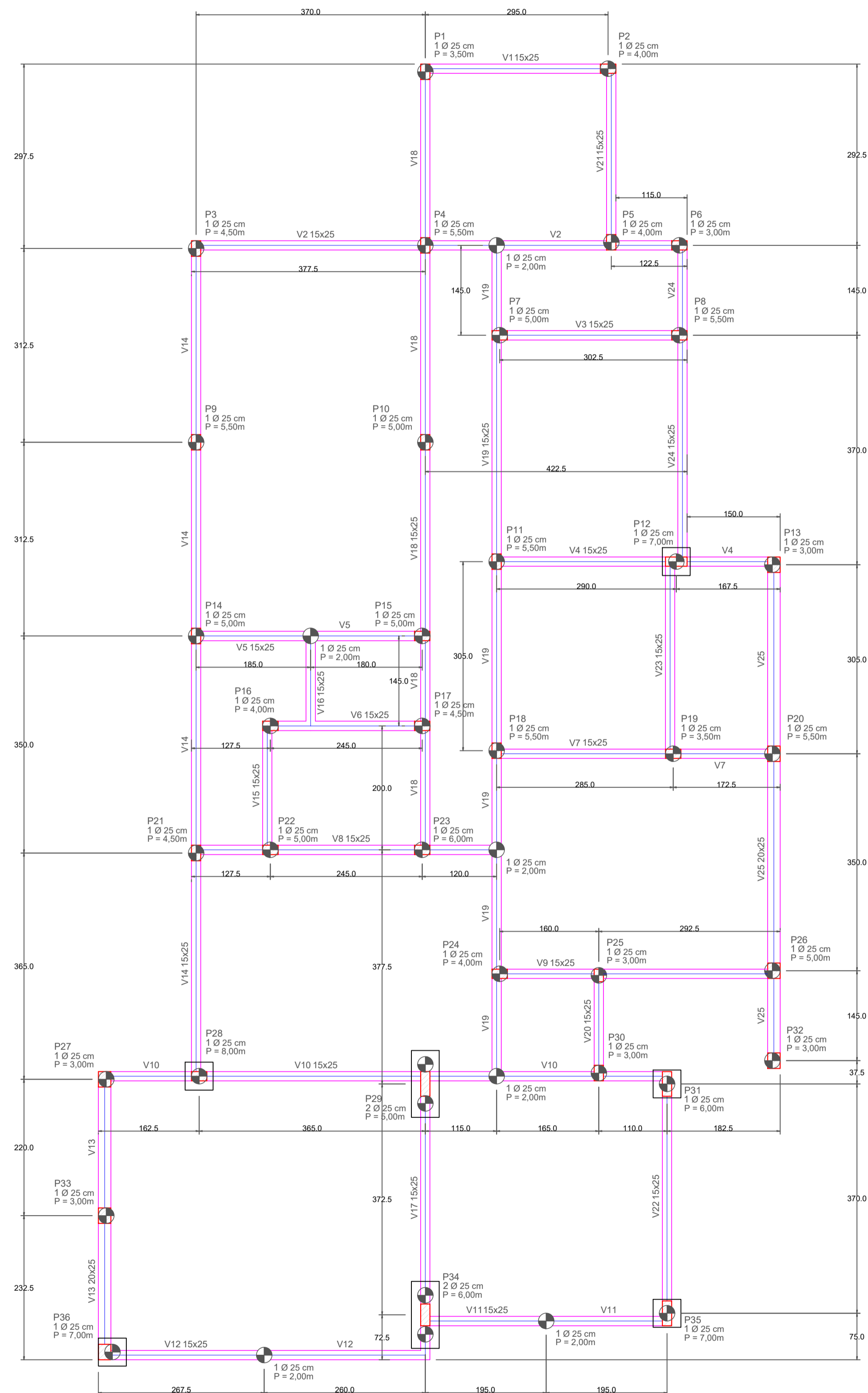
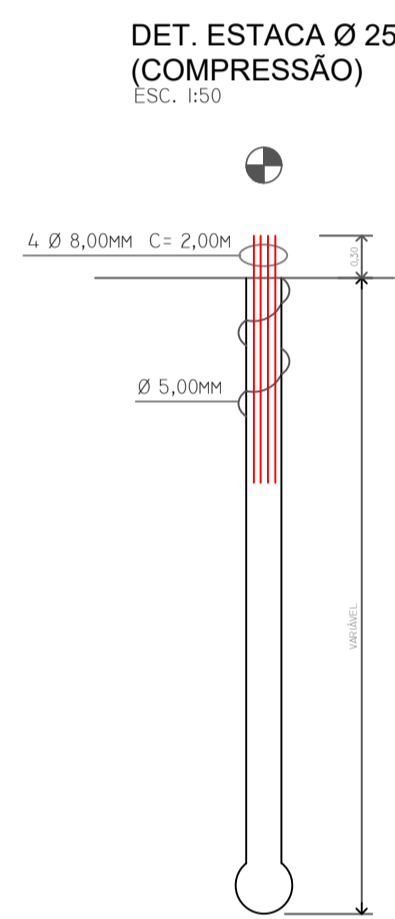

**BLOCO COM 1 ESTACA Ø25cm**  
ESC: 1:25

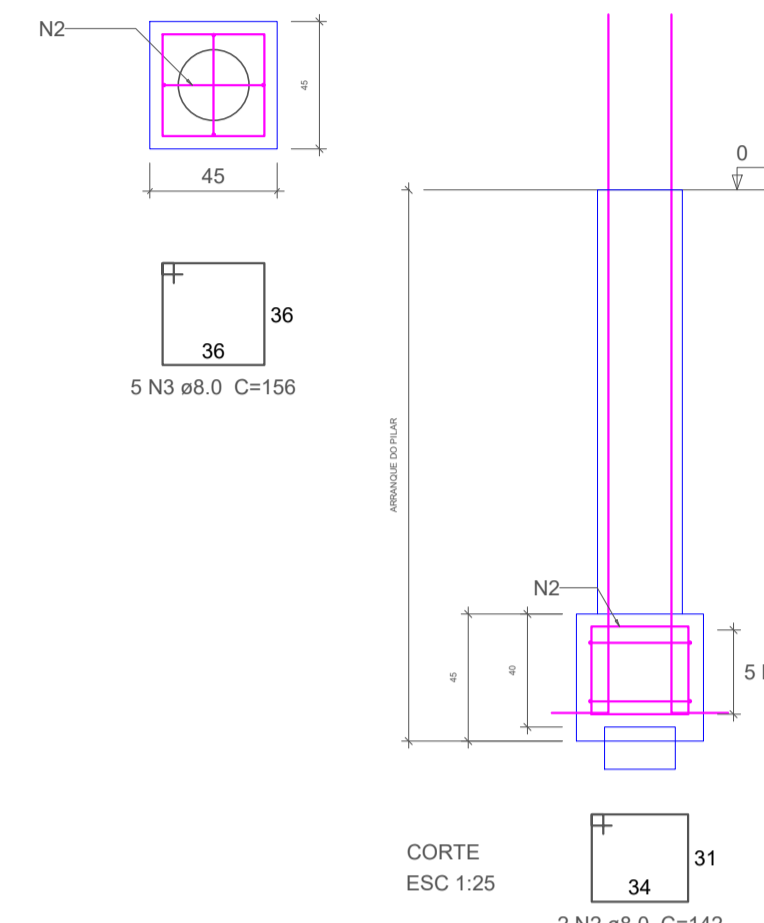

**BLOCO COM 2 ESTACAS Ø25cm**  
ESC: 1:25

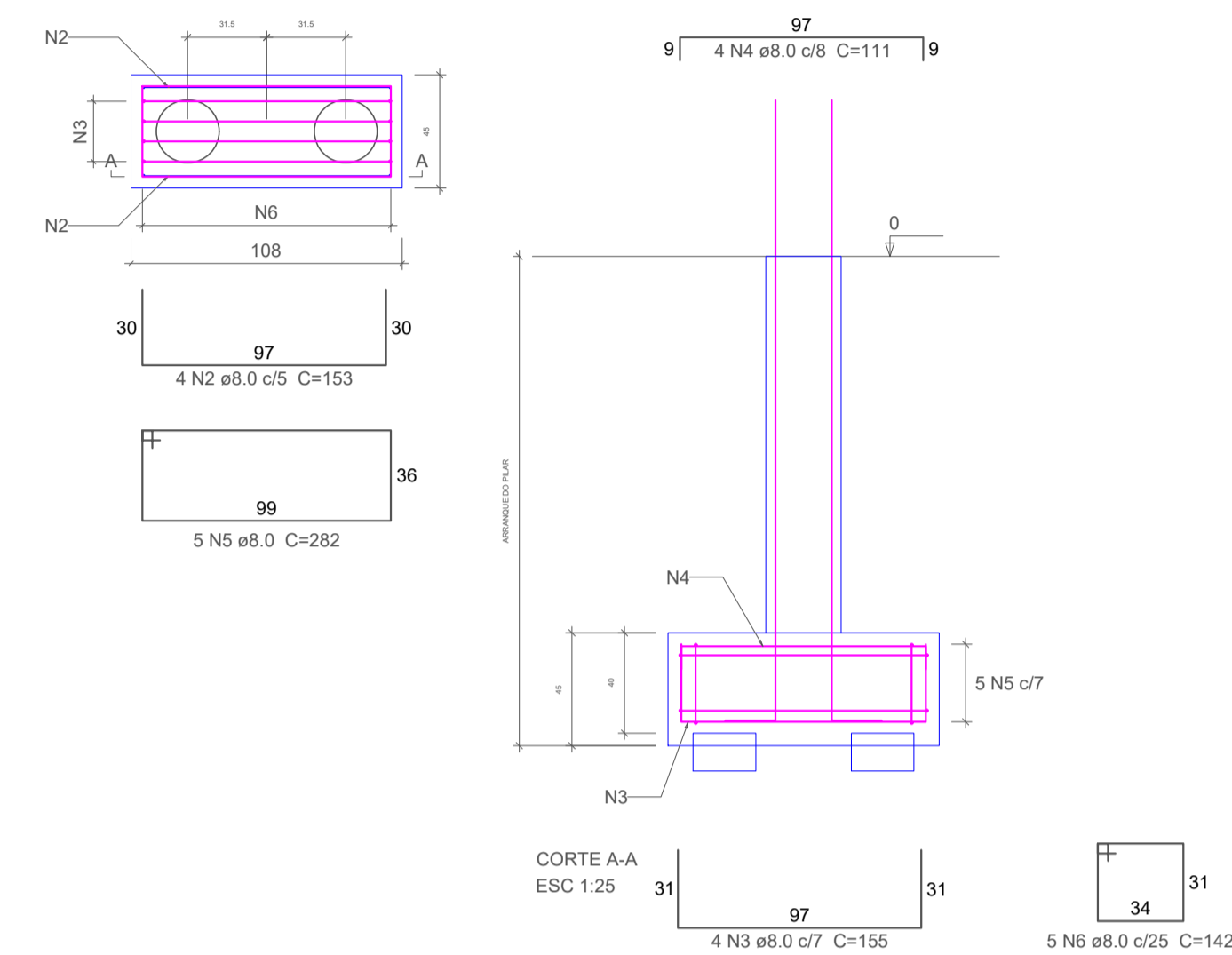

Nome	Seção (cm)	Pilar		Carga Máx. (t)	Carga Min. (t)
		X (cm)	Y (cm)		
E1	C25	642.50	1797.50	0.9	0.7
E2	C25	342.50	1167.50	0.9	0.8
E3	C25	642.50	822.50	1.0	0.8
E4	C25	642.50	457.50	0.5	0.3
E5	C25	722.50	62.50	0.8	0.7
E6	C25	267.50	7.50	1.1	0.3
E7	C25	527.50	7.50	0.3	-0.3
P1	15x25	527.50	2077.50	3.5	3.2
P2	15x25	822.50	2082.50	4.2	3.8
P3	15x25	157.50	1792.50	4.3	3.8
P4	15x25	527.50	1797.50	5.5	4.9
P5	15x25	827.50	1802.50	4.0	3.4
P6	15x25	937.50	1797.50	0.8	0.6
P7	15x25	647.50	1652.50	4.8	4.3
P8	15x25	937.50	1852.50	5.8	5.2
P9	15x25	157.50	1480.00	5.6	4.9
P10	15x25	527.50	1480.00	5.1	4.5
P11	15x25	642.50	1287.50	5.5	4.9
P12	15x35	932.50	1287.50	7.3	6.5
P13	20x25	1090.00	1282.50	2.6	2.2
P14	15x25	157.50	1167.50	4.8	4.2
P15	15x25	522.50	1167.50	4.7	4.2
P16	15x25	277.50	1022.50	3.9	3.5
P17	15x25	522.50	1022.50	4.6	4.2
P18	15x25	642.50	982.50	5.4	4.7
P19	15x25	927.50	977.50	3.7	3.3
P20	20x25	1090.00	977.50	5.5	4.9
P21	15x25	157.50	817.50	4.6	4.0
P22	15x25	277.50	822.50	5.0	4.4
P23	15x25	522.50	822.50	6.2	5.5
P24	15x25	647.50	622.50	4.2	3.8
P25	15x20	807.50	620.00	2.3	2.0
P26	20x25	1090.00	627.50	5.3	4.6
P27	20x25	10.00	452.50	1.4	1.0
P28	15x25	162.50	457.50	8.0	6.9
P29	15x40	527.50	445.00	9.8	8.9
P30	15x25	807.50	462.50	3.1	2.9
P31	15x40	917.50	445.00	6.3	5.6
P32	20x25	1090.00	482.50	0.7	0.4
P33	20x25	10.00	232.50	2.2	2.1
P34	15x35	527.50	72.50	13.4	11.0
P35	15x40	917.50	75.00	6.8	6.2
P36	20x25	10.00	12.50	7.1	5.1

**ARQUITETO NUM CLIQUE**



RRTDE PROJETO:XXXXX  
ART DE EXECUÇÃO:XXXXXX  
Configuração Para Plotagem:  Modelo PREFEITURA  Arquivo em Anexo

TITULO: **CONSTRUÇÃO**

ATIV.USO: **UNIRRESIDENCIAL**

LOCAL:

ESCALA: *Indicada* DATA: *Julho/ 21*

CONTEUDO: **ESTACAS E BLOCOS DE FUNDAÇÃO**

QUADRO DE AREA:		PRANCHA
ÁREA DO TERRENO	360,00m²	
ÁREA TERREO-CORPO PRINCIPAL	137,46m²	
ÁREA TERREO - VARANDA	56,30m²	
ÁREA TOTAL À CONSTRUIR	193,77m²	<b>01/01</b>

AUTOR DO PROJETO

ARQUITETO NUM CLIQUE  
CAUBR xxxxxxxxxxxx

RESP. TEC. PELA EXECUÇÃO DA OBRA

PROPRIETARIOS:  
xxxxxxxxxxxxxxxxxxxxxxxx  
CPF nºxxxx.xxx.xxx-xx  
xxxxxxxxxxxxxxxxxxxxxxxx  
CPF nºxxxx.xxx.xxx-xx

EMAIL: xxxxxxx@XXXX.com / (xx) x xxxx-xxxx